

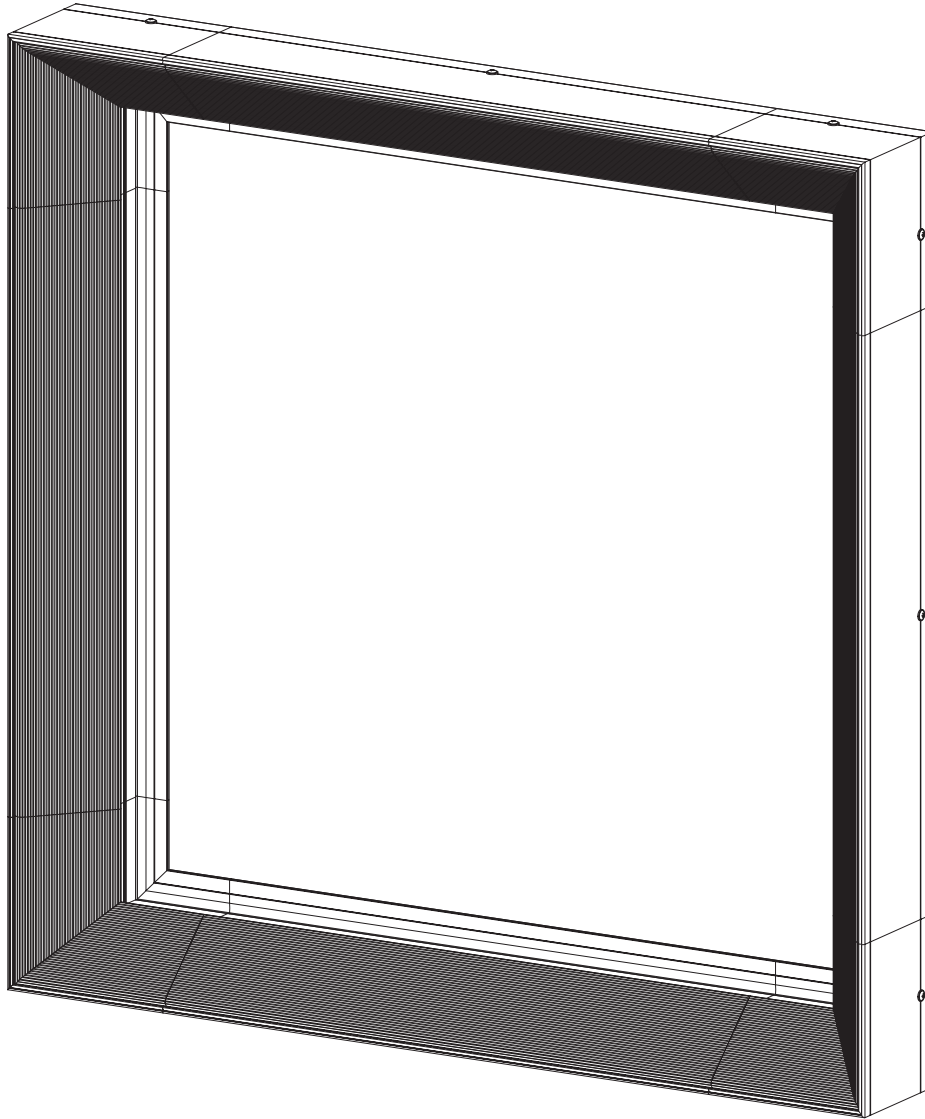

COMHANHOLLAND

ALUMINIUM | R.V.S. | MAATMETAAL



WR-Flex®

Zaaghandleiding / Saw Guide / Säge Anleitung

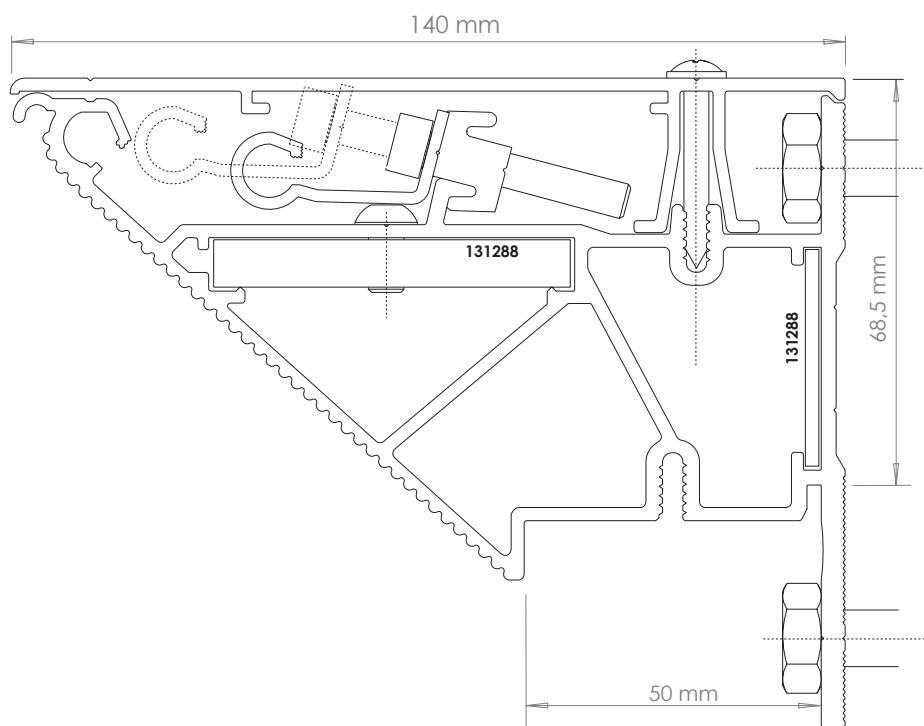

Montage met 131290 / Montage mit 131290 / mounting with 131290

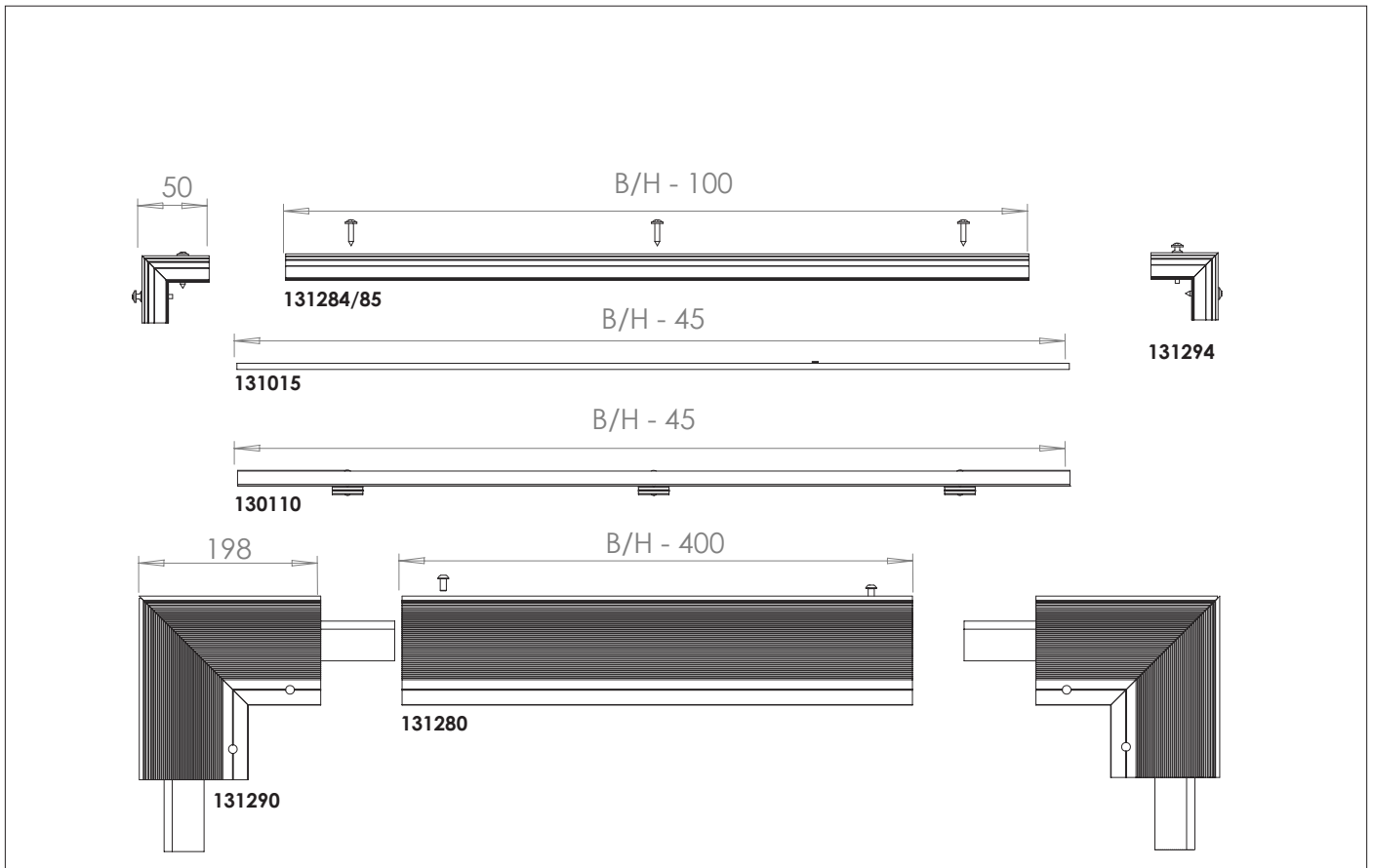

Boor op 40,5 mm uit de rand gaten $\varnothing 7$ mm.
 Bohren Sie $\varnothing 7$ mm in einem Abstand von 35,5 mm
 Drill holes $\varnothing 7$ mm [mm] at a distance of 35,5 mm

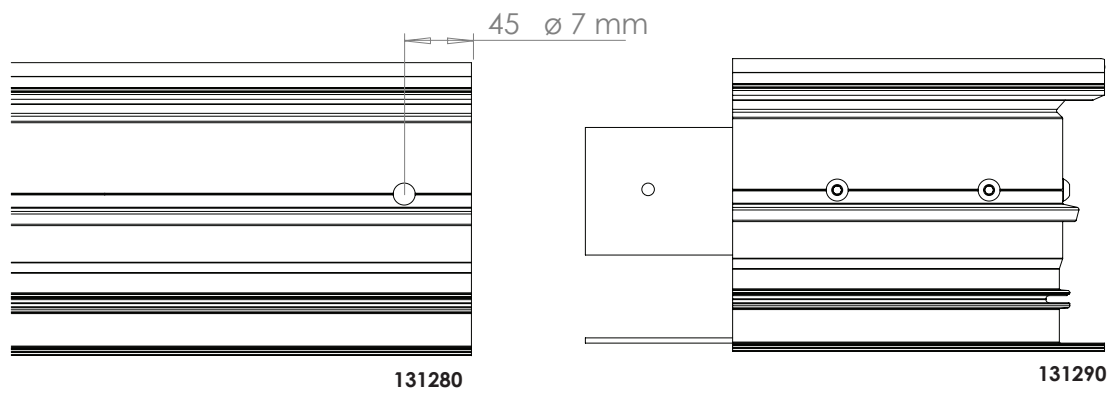

nr	Omschrijving Umschreibung Description	afmeting	aantal
131280	WR-Flex® 140 Spanraam brute WR-Flex®140 Spannrahmen roh WR-Flex® 140 Tensionframe mill finish	H - 400 mm B - 400 mm	H: 2x B: 2x
131284 131285*	WR-Flex® Afdek vom-1 WR-Flex® Abdeckung roh WR-Flex® Cover mil	H - 100 mm B - 100 mm	H: 2x B: 2x [1x**]
131282 131283*	WR-Flex® 140 Afdek met druiprand WR-Flex® 140 Abdeckung mit Tropfkante roh WR-Flex® 140 Cover with edge	B - 100 mm	B: 1x**
131290	WR-Flex® Gelaste hoekstukken (4) WR-Flex® Eckstück geschweißt WR-Flex® Welded corner pieces (4x)		1x
131291*	WR-Flex® Verstekafdekkappen 50 mm (4K) WR-Flex® Abdeckkappensatz 50 mm (4K) WR-Flex® Set of mitre covers 50 mm (4K)		1x
131293	Schroef 3,9 x 32 tbv afdekkap 131290 Schraube 3,9 x 32 für Abdeckung 131290 Screw 3,9 x 32 for Cover 131290		
131015	Klemprofiel 1.5 mtr brute Klemmprofil 1.5 mtr roh Clamp profile 1.5 mtr mill	H - 45 mm B - 45 mm	H: $\frac{2x}{}$ B: $\frac{2x}{}$ [1x***]
130110	Spanprofiel 1.5 mtr brute Spannprofil 1.5 mtr roh Stretching profile 1.5 mtr mill	H - 45 mm B - 45 mm	H: $\frac{2x}{}$ B: $\frac{2x}{}$ [1x***]
130147	Spanbout M6x40 RVS Spannschraube M6x40 INOX INOX Tension bolt M6x40	elke 175 mm jeder 175 mm each 175 mm	H + B 87,5
130140	Spanblok Spannklotz Tension block	elke 175 mm jeder 175 mm each 175 mm	H + B 87,5
	Achterwand 2 mm Rückseite 2 mm Rear panel 2 mm	H - 138 mm B - 138 mm	

* Geanodiseerd profiel
Eloxiertes Profil
Anodized profile

** **131282/83** kan aan de bovenzijde worden vervangen door **131284/85** t.b.v. afwatering.
131282/83 kann durch 131284/85 an der oberen Seite für die Entwässerung ersetzt werden.
131282/83 can be replaced at the top by **131 284/85** for good drainage.

*** **130110** kan aan de bovenzijde worden vervangen door kederprofiel **131276** voor een snelle montage van het doek
130110 kann an der oberen Seite durch den Keder Spannprofil 131276 für eine schnellere Installation des Tuches ersetzt werden
130110 can be replaced at the top by Keder stretching profile **131276** for quick installation of the cloth.

Montage met 131288 / Montage mit 131288 / mounting with 131288

Zaag het spanraamprofiel **131280** samen met het Afdekprofiel **131284** onder verstek.
Sägen Sie das Spannrahmenprofil **131280** zusammen mit dem Abdeckprofil **131284**.
Mitre saw the tensioning frame profile **131280** with the cover profile **131284**.

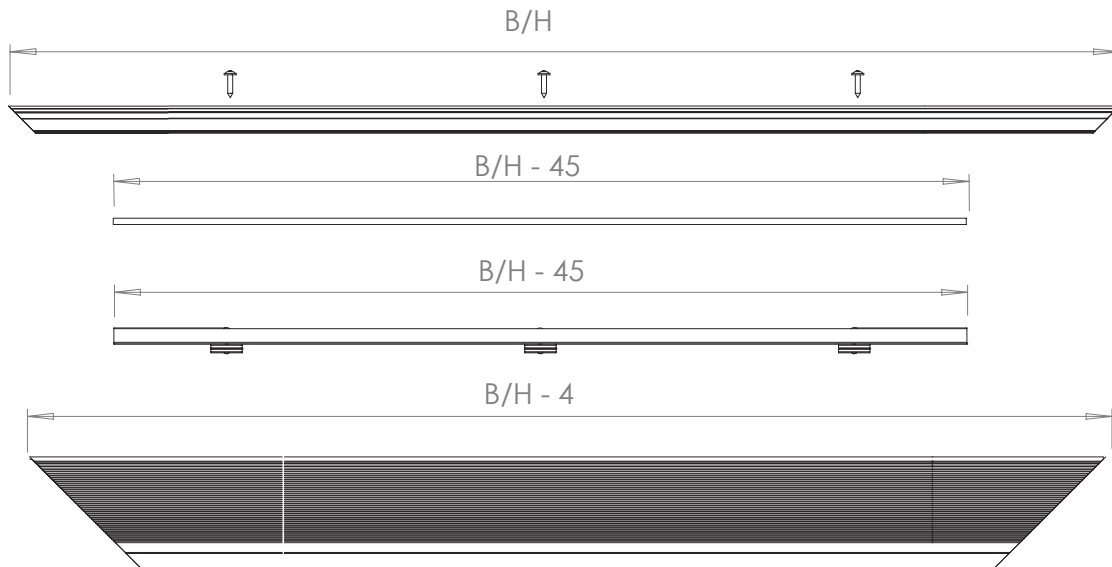

Boor op 35,5 mm uit de verstekhoek gaten $\varnothing 7$ mm.
Bohren Sie $\varnothing 7$ mm in einem Abstand von 35,5 mm.
Drill holes $\varnothing 7$ mm [mm] at a distance of 35,5 mm

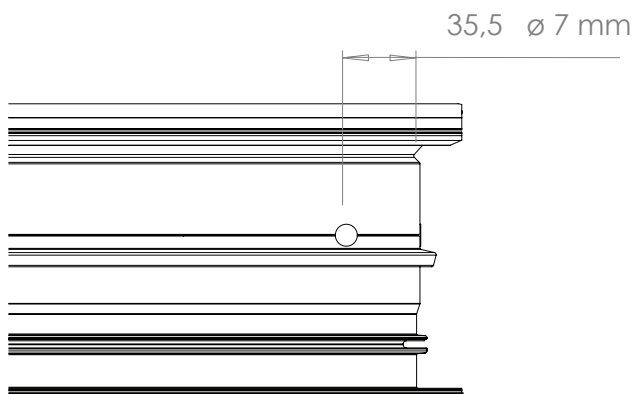

nr	Omschrijving Umschreibung Description	afmeting	aantal
131280	WR-Flex® 140 Spanraam brute WR-Flex®140 Spannrahmen roh WR-Flex® 140 Tensionframe mill finish	H - 4 mm B - 4 mm	H: 2x B: 2x
131284 131285*	WR-Flex® Afdek vom-1 WR-Flex® Abdeckung roh WR-Flex® Cover mil	H B	H: 2x B: 2x [1x**]
131282 131283*	WR-Flex® 140 Afdek met druiprand WR-Flex® 140 Abdeckung mit Tropfkante roh WR-Flex® 140 Cover with edge	B	B: 1x**
131288	WR-Flex® Verstekset Spanraam WR-Flex® Gehrungsverbinder Satz für Spannrahmen WR-Flex® Mitred connector set Tensionframe		4x
131293	Schroef 3,9 x 32 tbv afdekkap 131290 Schraube 3,9 x 32 für Abdeckung 131290 Screw 3,9 x 32 for Cover 131290		
130115	Klemprofiel 1.5 mtr brute Klemmprofil 1.5 mtr roh Clamp profile 1.5 mtr mill	H - 45 mm B - 45 mm	H: 2x B: 2x [1x***]
130110	Spanprofiel 1.5 mtr brute Spannprofil 1.5 mtr roh Stretching profile 1.5 mtr mill	H - 45 mm B - 45 mm	H: 2x B: 2x [1x***]
130147	Spanbout M6x40 RVS Spannschraube M6x40 INOX Tension bolt M6x40 INOX	elke 175 mm jeder 175 mm each 175 mm	$\frac{H + B}{87,5}$
130140	Spanblok Spannklotz Tension block	elke 175 mm jeder 175 mm each 175 mm	$\frac{H + B}{87,5}$
	Achterwand 2 mm Rückseite 2 mm Rear panel 2 mm	H - 138 mm B - 138 mm	

* Geanodiseerd profiel
Eloxiertes Profil
Anodized profile

** **131282/83** kan aan de bovenzijde worden vervangen door 131284/85 t.b.v. afwatering.
131282/83 kann durch 131284/85 an der oberen Seite für die Entwässerung ersetzt werden.
131282/83 can be replaced at the top by 131 284/85 for good drainage.

*** **130110** kan aan de bovenzijde worden vervangen door kederprofiel 131276 voor een snelle montage van het doek
130110 kann an der oberen Seite durch den Keder Spannprofil 131276 für eine schnellere Installation des Tuches ersetzt werden
130110 can be replaced at the top by Keder stretching profile 131276 for quick installation of the cloth.

Doekmaat | Tuch Größe | fabric size

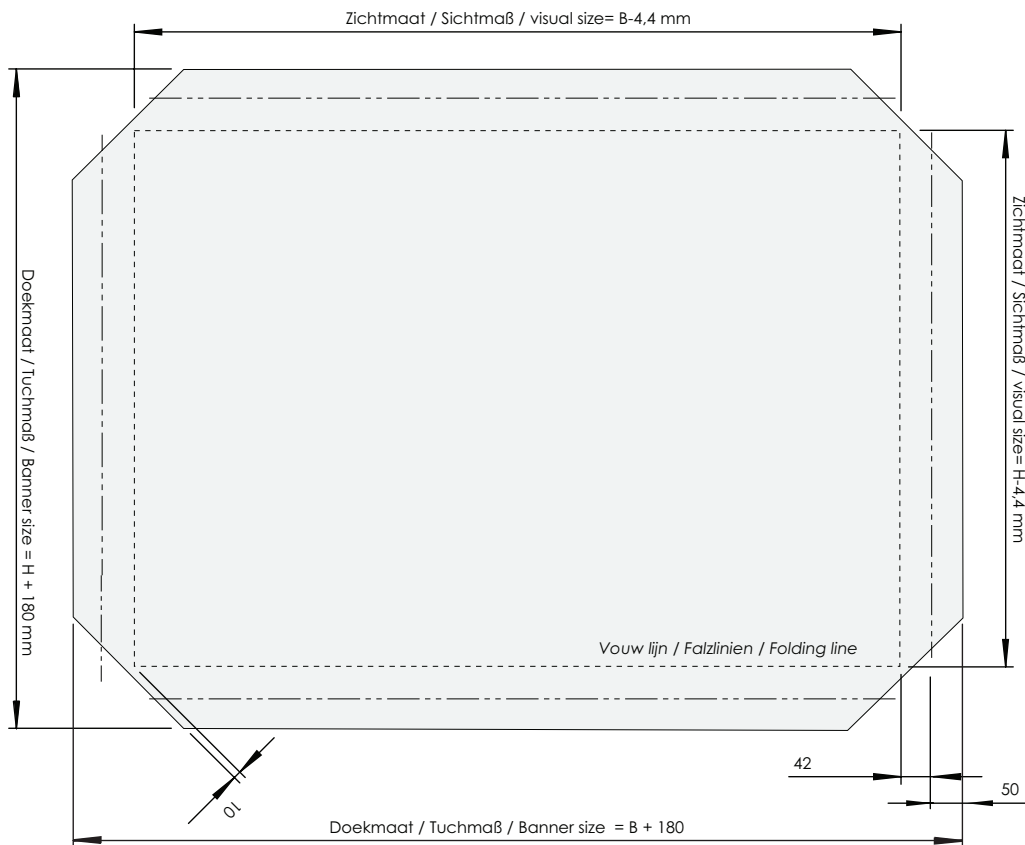

Doekmaat met kederprofiel | Tuch Größe mit Keder Spannprofil | fabric size

